

Eine Revolution in Sachen Zubereitung und Merchandising

Multisserie mit Fettsammler
und Verflüssiger

Die Multisserie ist eine Revolution bei der optisch ansprechenden Zubereitung und Visual Merchandising. Um Ihre Produkte ins rechte Licht zu rücken, bietet die Deli Multisserie Ihren Kunden einen 270-Grad-Blick auf das Kochtheater.

Multisserie-Modelle mit integriertem Verflüssiger sind die ultimative Frontcooking-Anwendung. Vergessen sind alle Einschränkungen durch herkömmliche Abzugshauben. Sparen Sie sich ein kostspieliges zentrales Abzugssystem.

Mit dem vollautomatischen Reinigungssystem kann die Reinigung über Nacht, unabhängig vom Menschen, geschehen. Wählen Sie einfach eines der beiden verschiedenen Reinigungsprogramme und drücken Sie auf Start. Das vollautomatische Reinigungssystem spart Zeit und Aufwand, senkt die Lohnkosten und macht die Reinigung Ihres Gerätes zum Kinderspiel!



Merkmale Multisserie mit Fettsammler und Verflüssiger

Top-Merkmale

- Trägerkonstruktion mit Fettsammler
- Beeindruckende und verführerische 270-Grad-Grillshow
- Vollautomatisches Reinigungssystem
- Erhöhte Sicherheit dank Cook Correction-Funktion
- Eingebauter Kondensator

Standardeigenschaften

- 12 Hähnchengestelle oder Multifunktionskörbe
- Hähnchengestelle für bis zu 60 Hähnchen (1,2 kg) je Charge
- 250 Programme mit bis zu 9 Stufen
- Dampfgerät ohne Boiler mit unterschiedlichen Dampfstufen, programmierbar
- Attraktive Halogenbeleuchtung
- Gewölbte, doppelt verglaste Türen für perfekte Isolierung und Sicherheit
- Von drei Seiten aus zugänglich, Türen auf Kundenseite verschließbar
- Trennt Wasser (zum Abfluss) und Fett
- Fettauffang in Einwegbeuteln
- Nahtloser Innenraum aus Edelstahl, Edelstahlgehäuse

Zubehör

- Hähnchengestelle (im Lieferumfang enthalten) und Multifunktionskörbe
- Türschlossgriff auf Kundenseite
- Wasserfiltersystem

Optional

- Unterbau Edelstahl-verkleidet



Hygienischer Fettauffang



Eingebauter Kondensator

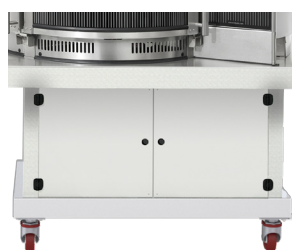

Unterbau Edelstahl-verkleidet
(optional)



Vollautomatische Reinigung

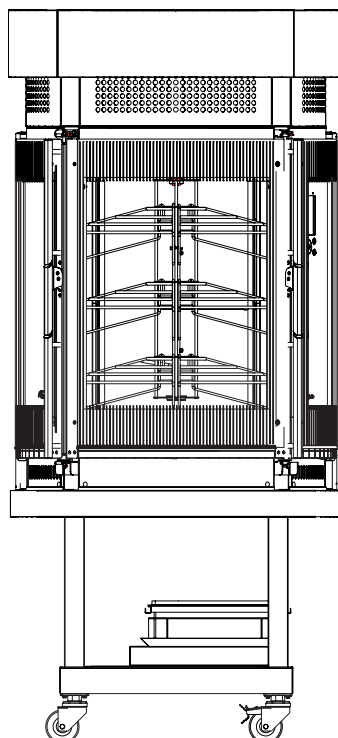
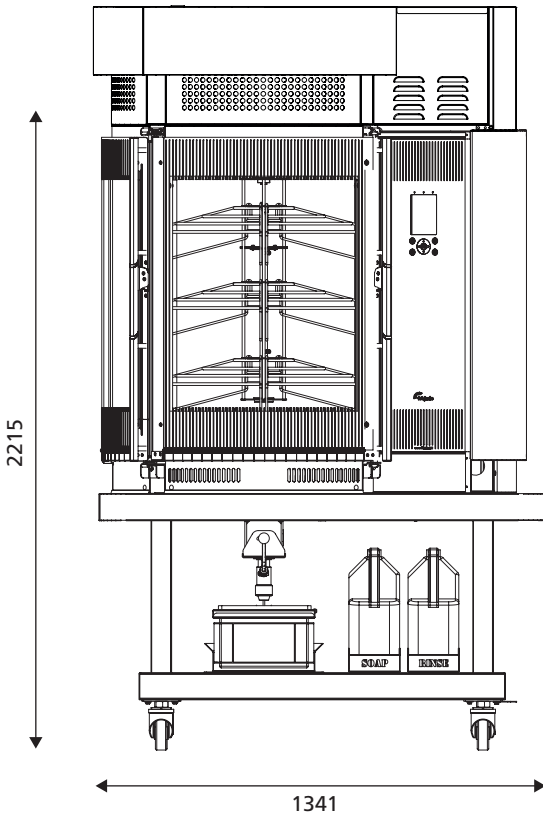
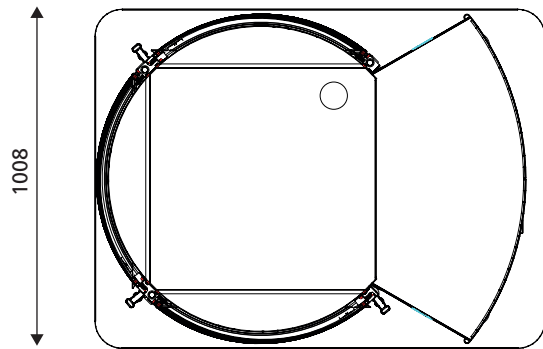

Multiserie mit Fettsammler und Verflüssiger

Abmessungen

Breite	1008 mm
Tiefe	1341 mm
Höhe	2215 mm

Technische Daten

Nettogewicht	435 kg
Bruttogewicht	565 kg
Spannung	3N~ 400/230V
Frequenz	50 Hz
Leistungsaufnahme	21 kW
Stecker	32/55A
Temperaturbereich	20-250°C
Wasserablass	50 mm
Wasseranschluss Wash	G 3/4 "
Wasseranschluss Steam&Rinse	G 3/4 "
Wasserdruck	min. 40 psi at 4 GPM

Specifications and technical data are subject to amendment without notice.

These are basic drawings. For more detailed technical information, please refer to the installation manual at www.frijado.com.