

# Schnell und energiesparend

## TDR 5 Programmable eco

**Die Turbo Deli Rotisserie ist der schnellste Originalgrill der Branche. Die Mulde des TDR wird mit Luft versorgt und bereitet ein Grillhähnchen so zu, wie es sein soll: kross und delikats mit appetitlichem Aussehen für viele Stunden.**

Der TDR drückt die Luft durch die Mulde, wodurch sich eine verbesserte Wärmeübertragung auf die Produkte und somit ein verringerter Stromverbrauch während der Zubereitung ergibt.

Dank Eco-Cooking spart der TDR zusätzliche 5 % Energie. Die verbesserte Wärmeübertragung auf die Produkte und ein schnellerer Zubereitungsprozess machen den Grill äußerst energieeffizient und sorgen für einen hohen Durchsatz.

Die Cook Correction-Technologie korrigiert Änderungen im Garzyklus bei halber oder übermäßiger Beschildung oder bei Produkten mit einer anderen Temperatur. Abweichungen hinsichtlich der Temperaturkurve werden festgestellt und Korrekturen des Zyklus automatisch vorgenommen, so dass Lebensmittelsicherheit und energieeffizientes Garen sichergestellt werden.



Programmierbare Steuerungen



Eco-Cooking



## Merkmale TDR 5 Programmable

### Top-Merkmale

- Steuerungen mit programmierbaren Einstellungen
- 99 Programme mit bis zu 3 Kochstufen pro Programm
- Cook Correction zur Sicherstellung der Produktsicherheit
- 5 % weniger Energieverbrauch mit Eco Cooking

### Standardeigenschaften

- 5 Fleischgabel-, V-Spieß-, Korb- oder Gestellpositionen
- Rotor für bis zu 20 Hähnchen (1,2 kg) je Charge
- USB-Verbindung für eine einfache Übertragung von Daten und Programmen
- Boost-Zeitsparfunktion
- Ausgezeichnete Speisequalität: High-Speed-Konvektion für gleichmäßiges Garen
- Ausgezeichnete Speisequalität: Strahlungswärme für gleichmäßige Bräunung
- Auffallendes Grillschauspiel durch große Glasfläche und brillante Beleuchtung
- Sicherheitsstopp beim Öffnen der Tür
- Keine Wasseranschlüsse oder Abflüsse erforderlich

### Zubehör

- Fleischgabeln (inbegriffen)
- Mehrzweckkörbe
- V-Spieße und Hähnchengestelle
- Passender Ständer auf Rädern

### Optional

- Doppelt gestapelte Einheit
- Durchgabe (auf Anfrage)
- Umlufthaube



Umlufthaube (optional)



Doppelt gestapelte Einheit

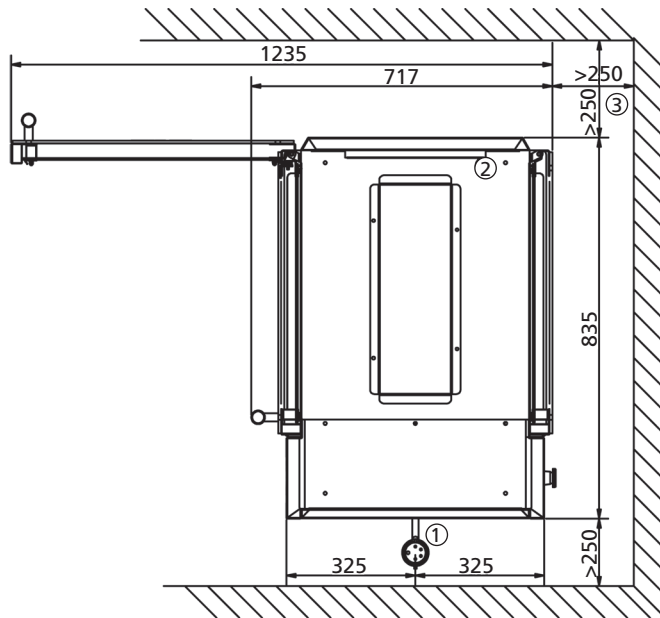

## TDR 5 Programmable

- 1 Netzkabel, 2,2 m
- 2 Abluftöffnung
- 3 Platz zur Wand
- 4 Ort für Steckdose

### Abmessungen TDR 5

|                    |         |
|--------------------|---------|
| Breite             | 835 mm  |
| Tiefe              | 717 mm  |
| Tiefe inkl. Haube  | 853 mm  |
| Höhe               | 910 mm  |
| Höhe inkl. Ständer | 1725 mm |
| Höhe inkl. Haube   | 1245 mm |

### Technische Daten TDR 5

|                   |               |
|-------------------|---------------|
| Nettogewicht      | 130 kg        |
| Bruttogewicht     | 152 kg        |
| Spannung          | 3N~ 400/230 V |
| Frequenz          | 50/60 Hz      |
| Leistungsaufnahme | 6,6 kW        |

### Abmessungen TDR 5+5

|                   |         |
|-------------------|---------|
| Breite            | 835 mm  |
| Tiefe             | 717 mm  |
| Tiefe inkl. Haube | 853 mm  |
| Höhe              | 1790 mm |
| Höhe inkl. Haube  | 2124 mm |

### Technische Daten TDR 5+5

|                   |               |
|-------------------|---------------|
| Nettogewicht      | 266 kg        |
| Bruttogewicht     | 306 kg        |
| Spannung          | 3N~ 400/230 V |
| Frequenz          | 50/60 Hz      |
| Leistungsaufnahme | 13,2 kW       |

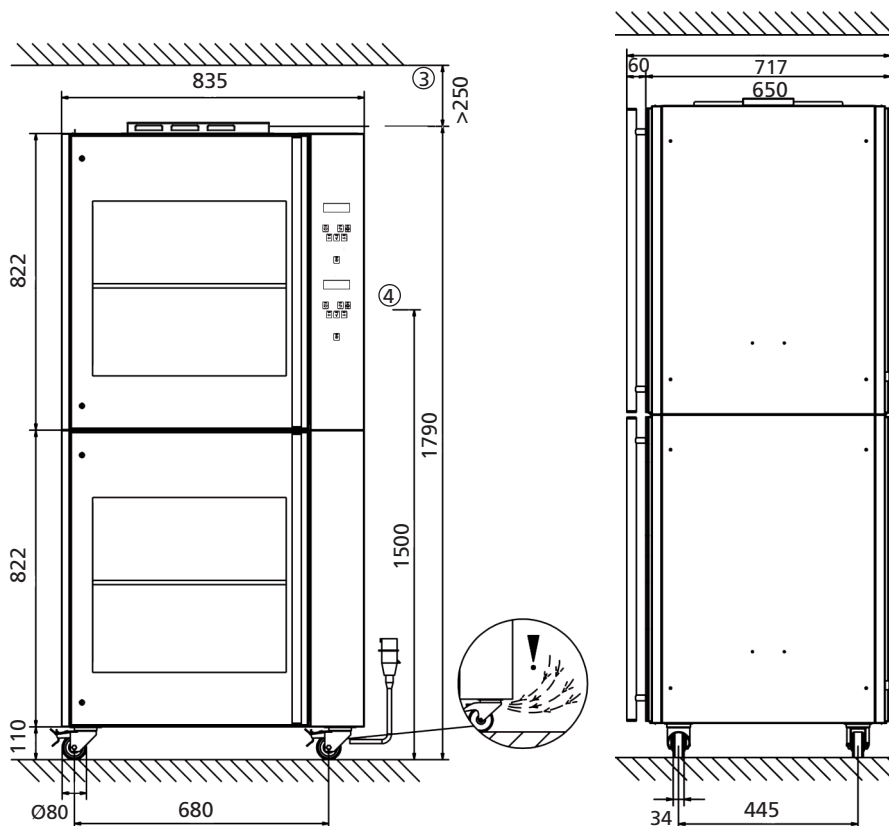
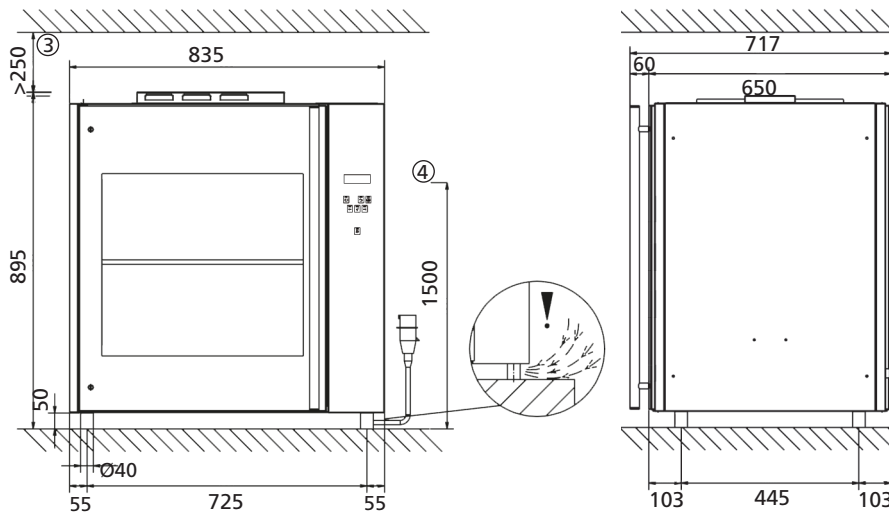

Spezifikationen und technische Daten können ohne Vorankündigung geändert werden.

Dies sind Basiszeichnungen. Nähere technische Informationen entnehmen Sie bitte dem Installationshandbuch auf [www.frijado.com](http://www.frijado.com).