

## MANUEL UTILISATEUR

Capot Modèle 5

Capot Modèle 5 AC

Capot Modèle 8

Capot Modèle 8 AC

Capot Modèle 8L AC

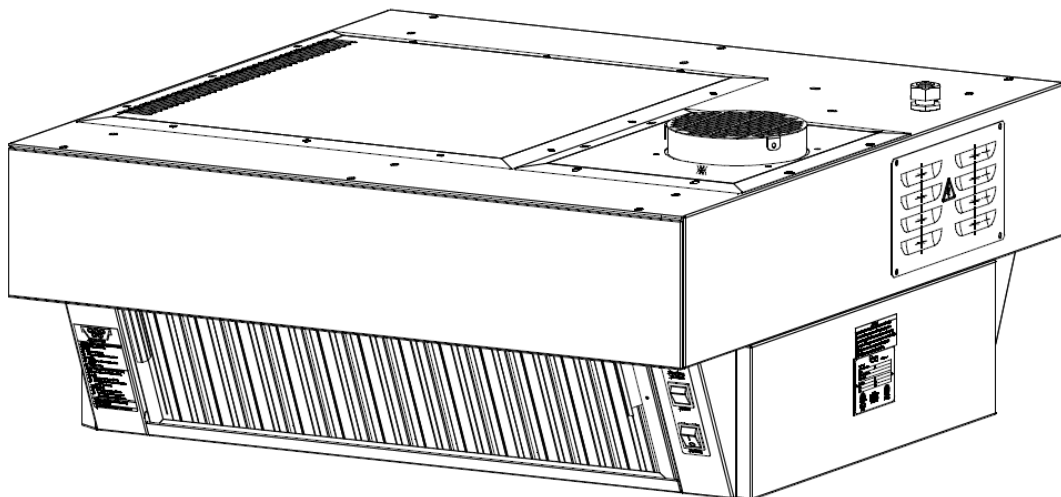

### AVERTISSEMENT

Lisez toutes les instructions avant d'utiliser la machine.

**Original**

L'original des instructions de ce manuel a été rédigé en anglais. Les versions dans d'autres langues de ce manuel sont des traductions des instructions d'origine.

**CONSERVEZ CE MANUEL UTILISATEUR POUR UTILISATION FUTURE !**

© 2023 Fri-Jado B.V., Oud Gastel, Pays-Bas

Pour la durée et les conditions de la garantie, nous vous conseillons de contacter votre fournisseur. En outre, nous vous référons aux Conditions générales de vente et de livraison disponibles sur simple demande.

Le fabricant décline toute responsabilité pour les dommages ou blessures causés par le non-respect de ces réglementations ou des règles d'attention habituelle et relatives aux actions, à l'exploitation, à la maintenance ou aux réparations, même si elles ne sont pas décrites explicitement dans ce manuel.

Il est possible que votre unité diffère, dans les détails, de celle décrite dans ce manuel, en raison de notre engagement constant envers l'amélioration. De ce fait, les instructions fournies servent simplement de ligne directrice pour l'installation, l'emploi, la maintenance et la réparation de l'unité à laquelle se réfère ce manuel. Ce manuel a été composé avec l'attention la plus extrême. Le fabricant ne peut, cependant, pas être tenu pour responsable des erreurs de ce manuel ni pour leurs conséquences. L'utilisateur reçoit un exemplaire de ce manuel pour son propre usage. Par ailleurs, tous les droits sont réservés et ce manuel ne saurait être reproduit ou rendu public, en tout ou partie, de quelque manière que ce soit.

**Modifications:**

En cas de modifications sans autorisation de l'unité, toute responsabilité du fabricant est nulle et non avenue.

# TABLE DES MATIÈRES

<b>1.</b>	<b>INTRODUCTION .....</b>	<b>4</b>
1.1	Généralités .....	4
1.2	Identification de l'unité .....	4
1.3	Pictogrammes et symboles .....	4
1.4	Instructions de sécurité .....	5
1.5	Entretien et assistance technique .....	5
1.6	Rangement .....	5
1.7	Mise au rebut .....	6
<b>2.</b>	<b>DESCRIPTION DE L'UNITE.....</b>	<b>6</b>
2.1	Description technique .....	6
2.2	Accessoires .....	6
<b>3.</b>	<b>INSTALLATION ET PREMIÈRE UTILISATION .....</b>	<b>6</b>
3.1	Déballage de l'unité .....	6
3.2	Installation .....	7
3.2.1	Préparer la hotte.....	7
3.2.2	Installation la hotte sur un TDR.....	8
3.3	Première utilisation .....	8
<b>4.</b>	<b>FONCTIONNEMENT ET UTILISATION .....</b>	<b>9</b>
4.1	Mise en marche de l'unité .....	9
4.2	Détection de position de filtre (Modèles USA uniquement).....	9
4.3	Détection de la pollution de filtre (modèles USA seulement) de charbon de bois (odeur)..	9
4.4	Arrêt de l'unité.....	9
4.5	Avertissements sur l'unité de grill (modèles USA seulement).....	9
4.5.1	Message opération capot.....	9
4.5.2	Message de position de filtre .....	9
4.5.3	Message de la pollution de filtre .....	9
<b>5.</b>	<b>NETTOYAGE ET MAINTENANCE.....</b>	<b>10</b>
5.1	Programme de maintenance.....	10
5.2	Nettoyage hebdomadaire.....	10
5.3	Nettoyage mensuel.....	11
<b>6.</b>	<b>DYSFONCTIONNEMENTS ET ENTRETIEN .....</b>	<b>12</b>
6.1	Vérifier le ventilateur .....	12
6.2	Remplacement le cordon d'alimentation .....	12
<b>7.</b>	<b>SPÉCIFICATIONS TECHNIQUES.....</b>	<b>13</b>

## 1. INTRODUCTION

### 1.1 Généralités

Ce manuel est destiné à l'utilisateur le capot. Il décrit les fonctions et commandes tout en fournissant des instructions assurant l'usage le plus efficace en toute sécurité afin de garantir une durée de vie prolongée pour l'unité.

Le capot est disponible pour différents types de matériel Fri-Jado.  
Il peut également être placé sur les unités individuelles ou superposées (doubles).

Tous les pictogrammes, symboles et dessins de ce manuel concernent tout le capot modèles.

### 1.2 Identification de l'unité

La plaque d'identification se trouve à l'extérieur de la machine et comprend les données suivantes:

- Nom du fournisseur ou du fabricant
- Modèle
- Numéro de série
- Année de construction
- Tension
- Fréquence
- Consommation électrique

### 1.3 Pictogrammes et symboles

Dans ce manuel, les pictogrammes et symboles suivants sont utilisés :



#### **AVERTISSEMENT**

Des blessures et des dégâts graves de l'unité sont possibles si les instructions ne sont pas respectées avec soin.



#### **AVERTISSEMENT**

Tension électrique dangereuse.



#### **AVERTISSEMENT**

Risque de blessures du fait des surfaces chaudes.



Suggestions et recommandations simplifiant les actions indiquées.



Symbole de recyclage.

## 1.4 Instructions de sécurité



### AVERTISSEMENT

L'extérieur le capot peut être très chaud.



### AVERTISSEMENT

Placez aucune charge sur le dessus de l'appareil.



### AVERTISSEMENT

Rien placer sur le dessus le capot!



### AVERTISSEMENT

Voir les instructions d'installation pour les exigences de mise à la terre.

L'utilisateur de l'unité est pleinement responsable du respect des règles et réglementations de sécurité en vigueur.

L'unité peut être utilisée uniquement par des personnes qualifiées et agréées. Quiconque travaille sur ou avec cette unité doit être familiarisé avec le contenu de ce manuel et respecter avec soin toutes les consignes et instructions. Ne modifiez jamais l'ordre des actions à effectuer. L'encadrement doit former le personnel en fonction de ce manuel et respecter toutes les instructions et réglementations.

Les pictogrammes, autocollants, avertissements et instructions apposés sur l'unité font partie des dispositifs de sécurité. Ils ne doivent jamais être recouverts ou retirés et doivent demeurer clairement visibles pendant tout le cycle de vie de l'unité.

Remplacez ou réparez immédiatement les pictogrammes, avertissements et instructions endommagés ou illisibles.

- Pour éviter tout court-circuit, ne nettoyez jamais l'unité avec un jet d'eau. Pour les instructions de nettoyage, voir la section 0.
- Durant le processus de grill, l'unité peut être très chaude.
- Nettoyez l'unité régulièrement afin d'assurer un correct fonctionnement.
- Cet appareil électrodomestique peut être utilisé par des enfants de plus de 8 ans et par des personnes inexpérimentées ou dont les capacités physiques, sensorielles ou mentales sont réduites, à condition que celles-ci soient sous surveillance ou aient reçu les instructions d'utilisation de l'appareil en toute sécurité, dans la compréhension des risques encourus.
- Les enfants ne doivent pas jouer avec l'appareil électrodomestique.
- Le nettoyage et l'entretien ne doivent pas être effectués par des enfants sans surveillance.

## 1.5 Entretien et assistance technique

Les schémas électriques de votre unité sont inclus. En cas de dysfonctionnement, contactez votre fournisseur/agent d'entretien. Assurez-vous de disposer des informations suivantes :

- Modèle.
- Numéro de série.

Ces données se trouvent sur la plaque d'identification.

## 1.6 Rangement

Si l'unité n'est pas utilisée, temporairement, et doit être rangée, respectez les instructions suivantes :

- Nettoyez soigneusement l'unité.
- Emballez l'unité pour la protéger de la poussière.
- Rangez l'unité dans un endroit sec et sans condensation.

### 1.7 Mise au rebut



Mettez la machine au rebut, débarrassée de tous ses composants ou lubrifiants en toute sécurité conformément avec l'ensemble des impératifs locaux et nationaux relatifs à la sécurité et l'environnement.

## 2. DESCRIPTION DE L'UNITE

### 2.1 Description technique

L'unité utilise un ventilateur pour conduire l'humidité et l'odeur émise par un ensemble de filtres. L'appareil est commandé par l'interrupteur principal.

Pour une sécurité optimale la détection de positionnement de filtre et la détection charbon (odeur) de la pollution de filtre empêche la Rôtisserie (s) de fonctionnement (unités américaines seulement).

Le plaquage de l'unité est en acier inox.

Le cordon d'alimentation bénéficie d'une fiche.

### 2.2 Accessoires

Votre unité contient les accessoires standard suivants:

- Filtres à graisse (2 pièces).
- Filtres de carbone (5 pièces).
- Manuel utilisateur.

Pour les accessoires en option, contactez [customer.service@frijado.com](mailto:customer.service@frijado.com).

## 3. INSTALLATION ET PREMIÈRE UTILISATION



Tous les matériaux d'emballage utilisés pour cette unité peuvent être recyclés.

Après le déballage, contrôlez l'état de l'unité. En cas de dégâts, rangez l'emballage et contactez le transporteur dans les 15 jours ouvrables après la réception des marchandises.

### 3.1 Déballage de l'unité

Votre unité est livrée avec un cache plastique comportant des coins de protection et couvert par un carton. Les filtres à charbon sont avec leur le capot de protection en plastique placé sur le dessus le capot. Le carton comporte un double cerclage.



Laisser la protection en matière plastique autour des filtres aussi longtemps que possible pour réduire au minimum la diminution de la durée des filtres.

1. Prendre les filtres de carbone hors de la boîte.
2. Mettre l'appareil hors de la boîte.
3. Retirez tous les matériaux d'emballage restants et couches de protection le capot.

### 3.2 Installation

**AVERTISSEMENT**

Installez l'équipement sur une surface plane et horizontale. Un plan incliné temporellement d'un maximum de 5 ° est autorisé.

**AVERTISSEMENT**

Assurez-vous qu'il est suffisamment de liberté au-dessus de l'unité.

**AVERTISSEMENT**

Noter la masse le capot. Soulevez la hotte avec deux personnes ou plus.

**AVERTISSEMENT**

Risque de choc électrique. Instructions de mise à la terre: connectez l'appareil uniquement à un courant alternatif fourni par une prise murale mise à la terre, avec une tension secteur conforme aux informations indiquées sur la plaque signalétique de l'appareil.

Il est de la responsabilité du consommateur de s'assurer que l'installation électrique est conforme aux codes et aux réglementations de câblage nationaux et locaux en vigueur.

N'utilisez pas de prise multiple ou de rallonge. Cela peut entraîner un incendie, un choc électrique ou d'autres blessures.

Le non-respect de ces instructions peut entraîner la mort ou des blessures graves



Retirez les Filtres à graisse avant de placer le capot pour réduire la masse pour faciliter le levage.



Cette section décrit l'installation d'une unité de TDR unique. Néanmoins installation est possible sur d'autres unités ou empilés.

#### 3.2.1 Préparer la hotte

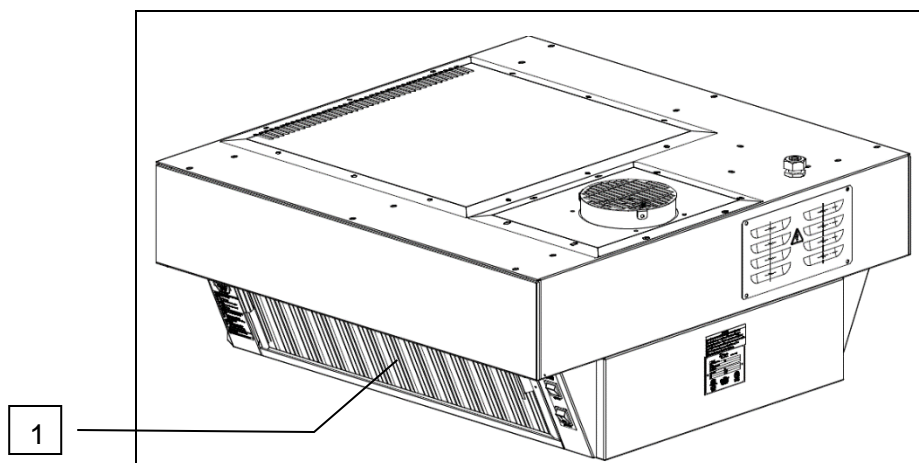

1. Retirez les deux filtres à graisse [1]. Voir le section 5.2.

### 3.2.2 Installation la hotte sur un TDR

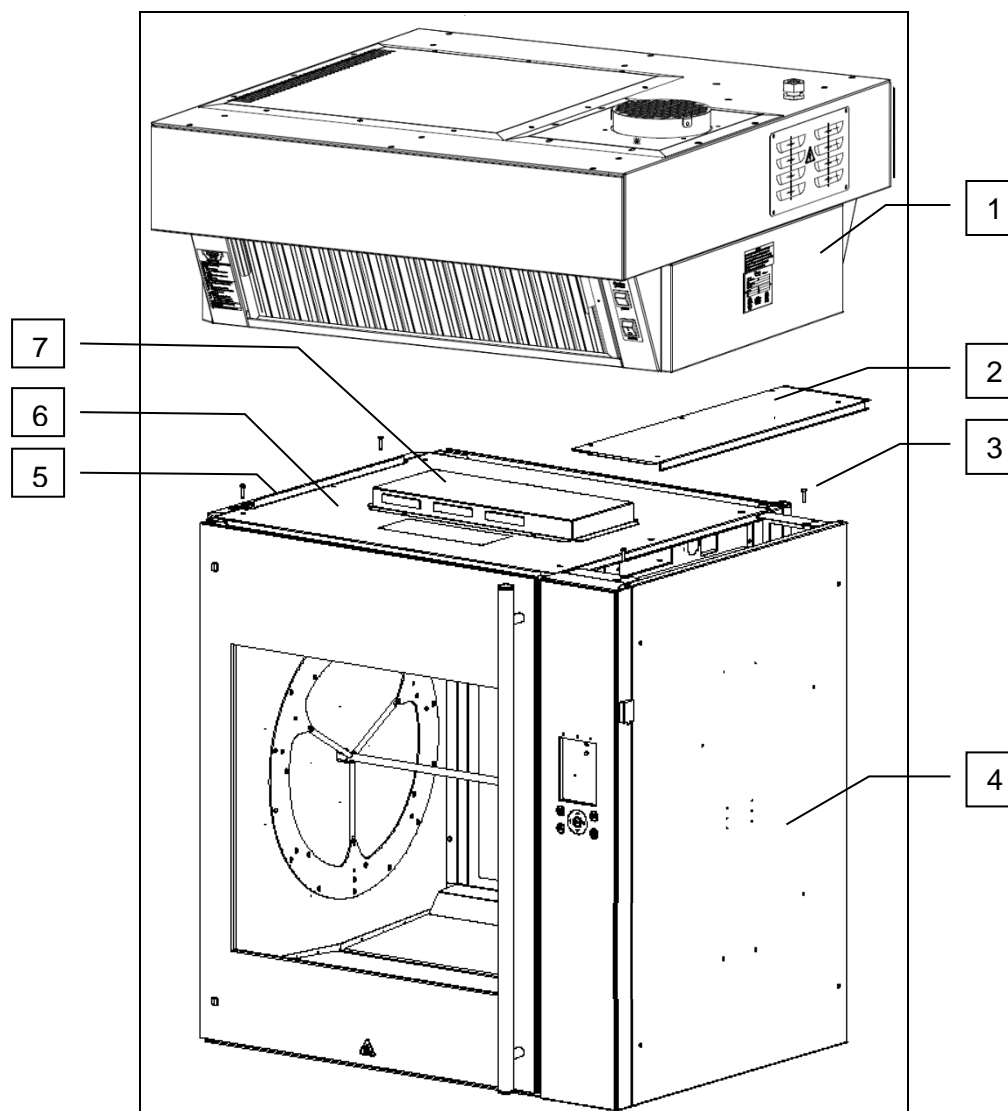

1. Démontez les plaques latérales du TDR [4] et [5].
2. TDR5 : Démontez du TDR la plaque supérieure [2] au-dessus du compartiment de commande. TDR8 : Démontez du TDR la plaque supérieure [6], démontez du trappe de ventilation et l'assembler sur la nouvelle plaque supérieure fournie.
3. Placez le capot [1] sur le dessus du TDR avec l'échappement le capot diriger dessus de la section de contrôle de TDR Prendre soin de câblage relié au fond de la hotte! (uniquement pour les modèles USA).
4. Fixez le capot avec les quatre boulons [3] to the TDR.
5. Raccordez le câblage du TDR selon le schéma électrique du TDR (uniquement pour les modèles USA).
6. Monter les plaques latérales [4] et [5].

### 3.3 Première utilisation

1. Nettoyez soigneusement l'intérieur.
2. Placez les filtres à charbon (sans les sacs en plastique de protection). Voir la section 5.3.
3. Placez les filtres à graisse. Voir la section 5.2.
4. Allumez le pouvoir.
5. Remettez la fonction de la pollution (uniquement pour les modèles USA).
6. Vérifiez le bon fonctionnement de la hotte.



## 4. FONCTIONNEMENT ET UTILISATION

### 4.1 Mise en marche de l'unité

Mettez le capot avec le bouton d'alimentation

### 4.2 Détection de position de filtre (Modèles USA uniquement)

Le capot est muni d'une détection sur chaque filtre. Quand ils ne sont pas placés correctement la lumière d'avertissement se allume, la Rôtisserie (s) ci-dessous le capot sera empêché de fonctionner. Veiller à ce que tous les filtres sont placés correctement.

### 4.3 Détection de la pollution de filtre (modèles USA seulement) de charbon de bois (odeur)

Les filtres à charbon sont surveillés sur la pollution. Une fois que la pollution est détectée, la fonction sera défini et le Grill (s) ci-dessous le capot sera empêché d'exploitation et le bouton de réinitialisation Lit. Remplacez les filtres à charbon et appuyez sur le bouton de réinitialisation pour activer la fonction.

### 4.4 Arrêt de l'unité

Eteignez le capot avec le bouton d'alimentation.



### 4.5 Avertissements sur l'unité de grill (modèles USA seulement)

Lorsque le capot d'échappement ne est pas en bon état de fonctionnement les messages suivants peuvent être affichés:

#### 4.5.1 Message opération capot

Capot: pas actif  
Activer le capot

1. Mise en marche de l'unité.
2. Appuyez sur le bouton de réinitialisation bouton.

#### 4.5.2 Message de position de filtre

Error 91  
Capot: filtre position  
Examinez le produit

1. Veiller à ce que les filtres de charbon (5 pièces) et les filtres à graisse (2 pièces) sont placés correctement.

#### 4.5.3 Message de la pollution de filtre

Error 92  
Capot: filtre souillé  
Examinez le produit

1. Remplacez les filtres à charbon.
2. Appuyez sur le bouton de réinitialisation bouton.

## 5. NETTOYAGE ET MAINTENANCE



### AVERTISSEMENT

Retirez la fiche d'alimentation de la prise murale.



### AVERTISSEMENT

N'utilisez jamais un jet d'eau pour le nettoyage. L'eau peut s'infiltrer dans l'unité via ses orifices de ventilation.



Pour des questions d'hygiène et d'optimisation de l'état avec votre unité, nous vous conseillons de respecter un programme fixe de nettoyage quotidien.

### 5.1 Programme de maintenance

Élément	Action	Fréquence
Extérieur	<ul style="list-style-type: none"> <li>Nettoyez. Voir la section 5.2.</li> <li>Utilisez un produit nettoyant en spray pour acier inox afin d'éliminer les tâches et restaurer le brillant.</li> </ul>	Hebdomadaire
Les filtres à graisse	<ul style="list-style-type: none"> <li>Nettoyer, voir la section 5.2.</li> </ul>	Hebdomadaire
Les filtres à charbon	<ul style="list-style-type: none"> <li>Nettoyer, voir la section 5.3.</li> </ul>	Semestriel

### 5.2 Nettoyage hebdomadaire



### AVERTISSEMENT

Ne pas utiliser de matériaux agressifs ou abrasifs. Pour ne pas endommager la surface ce qui rendra plus difficile pour enlever la saleté.

#### L'extérieur :

- Nettoyez l'extérieur avec un produit nettoyant ou de l'eau chaude combinée avec un produit nettoyant approprié.
- Séchez soigneusement l'extérieur avec un chiffon sec.

#### Nettoyez les Filtres à graisse:

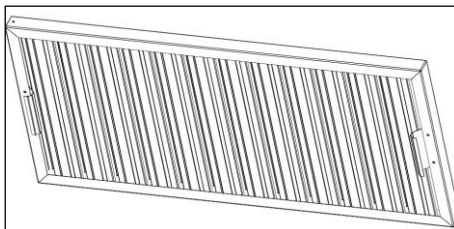

- Eteignez l'appareil.
- Retirer les filtres pré en déplaçant les haut de logement en métal et retirez la partie inférieure le capot.
- Nettoyer les filtres avec un produit de nettoyage ou d'eau chaude combinée avec un agent de nettoyage approprié.
- Remonter les filtres pré dans l'ordre inverse.
- Mettez l'unité.
- Appuyez sur le bouton de réinitialisation (Seulement les modèles USA).

### 5.3 Nettoyage mensuel

#### Échanger les filtres de carbone:



Utilisez uniquement des filtres d'origine.

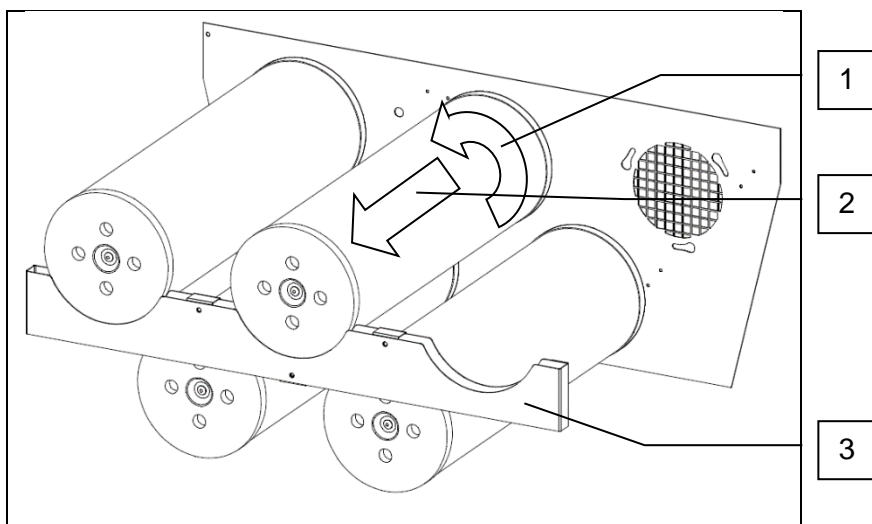
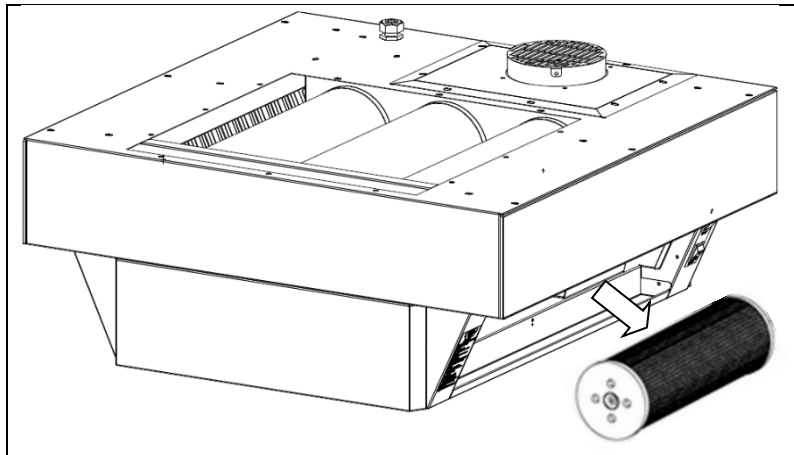

1. Eteignez l'appareil.
2. Enlever d'abord les filtres à graisse, reportez-vous à la section 5.2.
3. Retirez les filtres à charbon. Déverrouillez les filtres de carbone par les transformer dans le sens antihoraire (Utilisez l'outil fourni [4]).
4. Retirez le support [3] ("modèle 8" uniquement).
5. Placez de nouveaux filtres de carbone dans l'ordre inverse.
6. Remplacer les Filtres à graisse.
7. Mettre l'appareil.
8. Appuyez sur le bouton de réinitialisation (Seulement les modèles USA).

## 6. DYSFONCTIONNEMENTS ET ENTRETIEN

Avant de contacter votre fournisseur /revendeur en cas de dysfonctionnement, vous pouvez contrôler vous-même quelques points :

- L'alimentation électrique fonctionne-t-elle correctement? Contrôlez les fusibles et l'interrupteur différentiel.
- L'horloge de minuterie est-elle bien réglée?

Élément	Dysfonctionnement	Action possible
Ventilateur	Le ventilateur ne tourne pas	<ul style="list-style-type: none"> <li>• Mettre l'appareil.</li> <li>• Vérifier les fusibles et / ou l'interrupteur différentiel.</li> <li>• Vérifiez le ventilateur, voir la section 6.1</li> </ul>
Lampe du filtre position lumineux (*)	Un ou plusieurs filtres pas placés correctement.	<ul style="list-style-type: none"> <li>• Vérifiez la position de tous les filtres de charbon et filtres de graisse.</li> </ul>
Réinitialiser bouton lumineux (*).	Détection de filtre à charbon désactivée.	<ul style="list-style-type: none"> <li>• Appuyez sur le bouton de réinitialisation.</li> <li>• Remplacez les filtres à charbon et appuyez sur le bouton de réinitialisation.</li> </ul>
Rôtisserie ne fonctionne pas (*).	Hotte filtres pas placé correctement et ou la détection de la pollution des filtres à charbon désactivé.	<ul style="list-style-type: none"> <li>• Assurer mise correcte des filtres (position de la lampe est éteinte).</li> <li>• Appuyez sur le bouton de réinitialisation.</li> </ul>
Cordon d'alimentation	Endommagé	<ul style="list-style-type: none"> <li>• Remplacement, Voir la section 6.2.</li> </ul>

(\*) Seulement les modèles USA.

### 6.1 Vérifier le ventilateur



#### AVERTISSEMENT

Retirez le cordon d'alimentation de la prise murale.

1. Eteignez l'appareil.
2. Retirez le cordon d'alimentation de la prise murale.
3. Retirer la plaque du ventilateur sur le dessus le capot.
4. Vérifiez ce qui bloque la pale de ventilateur

### 6.2 Remplacement le cordon d'alimentation



#### AVERTISSEMENT

Tension électrique dangereuse.

Lorsque le cordon d'alimentation est endommagé, celui-ci doit être remplacé par le fabricant, un de ses agents de service ou un technicien spécialisé afin de prévenir tout risque.

## 7. SPÉCIFICATIONS TECHNIQUES



### AVERTISSEMENT

Consultez la plaque d'identification pour connaître les spécifications correctes de l'unité. Les données électriques peuvent varier selon le pays.

### Modèles européens

Modèle	modèles 5	modèles 5 AC	modèles 8	modèles 8 AC	modèles 8L AC
Dimensions					
- Largeur	835 mm	883 mm	995 mm	1045 mm	1285 mm
- Profondeur	852 mm	928 mm	971 mm	1080 mm	1080 mm
- Hauteur	370 mm	370 mm	370 mm	370 mm	370 mm
Poids					
- Brut	90 kg	95 kg	97 kg	102 kg	125 kg
- Net	72 kg	77 kg	77 kg	82 kg	90 kg
Température ambiante maximum	35 °C	35 °C	35 °C	35 °C	35 °C
Pression acoustique	< 70 dB(A)	< 70 dB(A)	< 70 dB(A)	< 70 dB(A)	< 70 dB(A)
Installation électrique					
- Tension	1N~ 230 V	1N~ 230 V	1N~ 230 V	1N~ 230 V	1N~ 230 V
- Fréquence	50/60 Hz	50/60 Hz	50/60 Hz	50/60 Hz	50/60 Hz
- Puissance à fournir	0.4 kW	0.4 kW	0.4 kW	0.4 kW	0.4 kW
- Courant nominal maxi.	1.5/1.7 A	1.5/1.7 A	1.5/1.7 A	1.5/1.7 A	1.5/1.7 A
Fiche Format EU <sup>1</sup>	16 A	16 A	16 A	16 A	16 A
Longueur d'cordon	2,20 m	2,20 m	2,20 m	2,20 m	2,20 m

### Modèles Américaines

Modèle	modèles 5	modèles 8	modèles 8 AC	modèles 8L AC
Dimensions				
- Largeur	33 pouce	39 ¼ pouce	41 ½ pouce	50 5/8 pouce
- Profondeur	33 ½ pouce	38 ¼ pouce	42 ½ pouce	42 ½ pouce
- Hauteur	14 ½ pouce	14 ½ pouce	14 ½ pouce	14 ½ pouce
Poids				
- Brut	198 lbs	214 lbs	225 lbs	251 lbs
- Net	159 lbs	170 lbs	181 lbs	200 lbs
Température ambiante maximum	95 °F	95 °F	95 °F	95 °F
Pression acoustique	< 70 dB(A)	< 70 dB(A)	< 70 dB(A)	< 70 dB(A)
Installation électrique				
- Tension	1~ 208 V	1~ 208 V	1~ 208 V	1~ 208 V
- Fréquence	50/60 Hz	50/60 Hz	50/60 Hz	50/60 Hz
- Puissance à fournir	0.4 kW	0.4 kW	0.4 kW	0.4 kW
- Courant nominal maxi.	1.5/1.7 A	1.5/1.7 A	1.5/1.7 A	1.5/1.7 A
Fiche	NEMA 6-15P	NEMA 6-15P	NEMA 6-15P	NEMA 6-15P
Longueur d'cordon	75 pouce	75 pouce	75 pouce	75 pouce

<sup>1</sup> Selon le pays

Remarques.

Remarques.

Fri-Jado B.V.  
Blauwhekken 2  
4751 XD Oud Gastel  
The Netherlands  
Tel: +31 (0) 76 50 85 400

Fri-Jado Inc.  
1401 Davey Road, Suite 100  
Woodridge IL 60517  
USA  
Tel: +1-630-633-7950

[www.frijado.com](http://www.frijado.com)