

# Einfach und effektiv

## Umlufthaube

Die Eigenschaften der Umlufthaube sind ebenso einfach wie effektiv. Mit der Umlufthaube ist es nicht notwendig, Zeit und Geld für die Installation einer zentralen Lüftungsanlage aufzuwenden.

Die Umlufthauben bieten einen fortschrittlichen Filtrationsprozess, der praktisch alle Rauch- und Fettpartikel sowie Gerüche aus der Luft entfernt und Frischluft in die Umgebung zurückführt. Auf diese Weise **sparen Sie nicht nur beim Energieverbrauch**, sondern sorgen auch für ein angenehmes Raumklima in Ihrem Geschäft.

**Unerreichte Flexibilität** Da Sie die Rotisserie an jeder beliebigen Stelle in Ihrem Geschäft aufstellen können, sind Sie in der Lage, die Lüftungsanlage genau auf Ihre spezifischen Anforderungen abzustimmen.

Die Umlufthaube ist ein in sich geschlossenes Lüftungssystem und ihr Design passt zu all unseren (elektrischen) TDRs und LDRs.



TDR 8 M mit Umlufthaube



LDR 8 S Auto-Clean mit Umlufthaube

## Eigenschaften der Umlufthaube

### Wichtigste Eigenschaften

- Keine zentrales Abzugssystem erforderlich
- Das leistungsstarke Filtrationssystem extrahiert Rauch, Fett und Gerüche
- Lässt die Luft durch fünf Aktivkohlefilter zirkulieren
- Filter sind von der Vorderseite des Gerätes aus einfach zugänglich
- Flexibilität – Die Rotisserie kann überall im Geschäft aufgestellt werden
- Geräuschpegel unter 70 db
- Separater Stromanschluss

### Standardeigenschaften

- Einfache Reinigung
- Einfache Installation
- Design passt zur einfachen oder gestapelten TDR und LDR

### Zubehör

- Aktivkohlefilter, 5er-Set

Detaillierte Informationen zur Rotisserie sind in den separaten Datenblättern zu finden



LDR 5 S auto-clean mit Umlufthaube



TDR 8 + 8 S mit Umlufthaube

### TDR 5 Umlufthaube

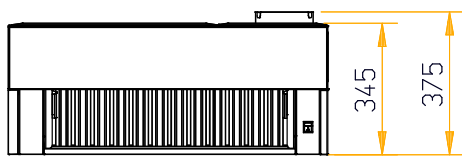
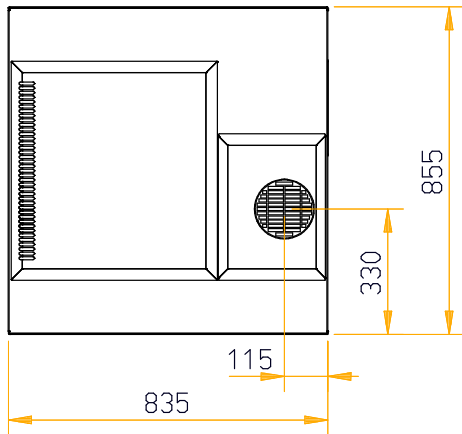

### TDR 8 Umlufthaube

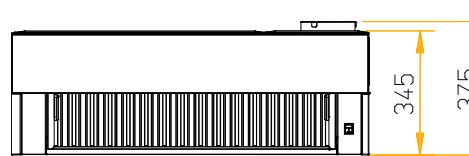
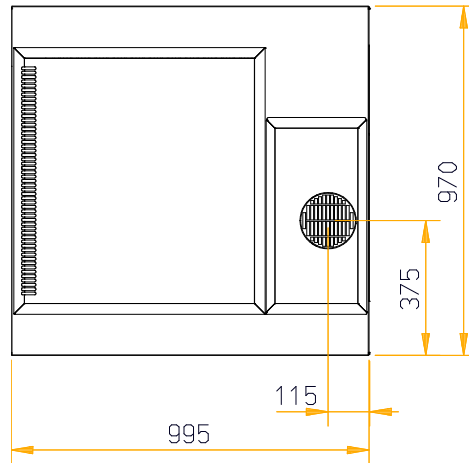

## Umlufthaube

#### Abmessungen TDR 5 Haube

Breite	835 mm
Tiefe	855 mm
Höhe	375 mm
Nettogewicht	72 kg
Bruttogewicht	90 kg

#### Abmessungen TDR 8 | TDR 8 + 8 Haube

Breite	995 mm
Tiefe	970 mm
Höhe	375 mm
Nettogewicht	77 kg
Bruttogewicht	97 kg

#### Abmessungen TDR 5 auto-clean Haube

Breite	885 mm
Tiefe	930 mm
Höhe	375 mm
Nettogewicht	77 kg
Bruttogewicht	95 kg

#### Abmessungen TDR 8 auto-clean | TDR 8 + 8 auto-clean Haube

Breite	1045 mm
Tiefe	1080 mm
Höhe	375 mm
Nettogewicht	82 kg
Bruttogewicht	102 kg

### TDR 5 auto-clean Umlufthaube

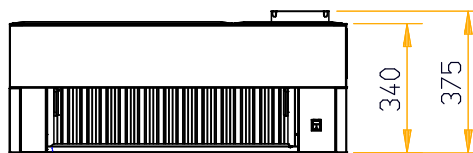
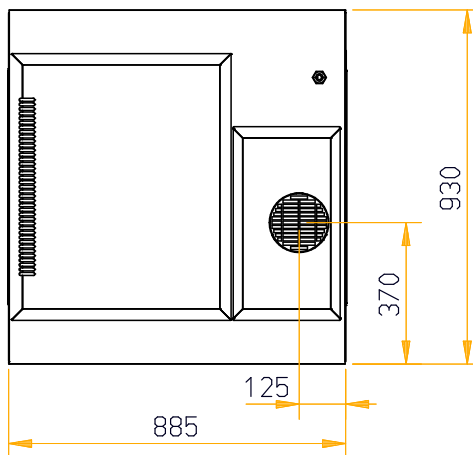

### TDR 8 auto-clean Umlufthaube

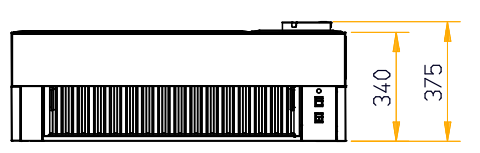
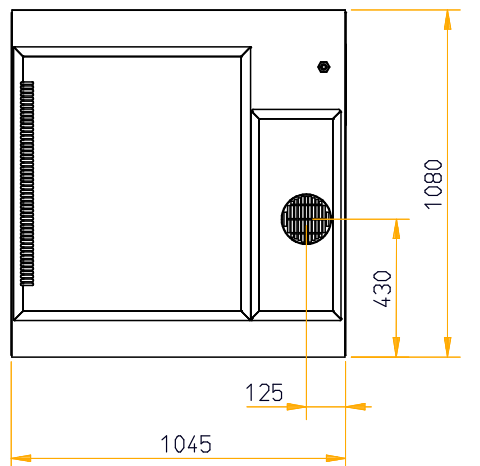

#### Abmessungen LDR 8 auto-clean | LDR 8 + 8 auto-clean Haube

Breite	1285 mm
Tiefe	1080 mm
Höhe	375 mm
Nettogewicht	90 kg
Bruttogewicht	125 kg

#### Technische Spezifikationen TDR und LDR Hauben

Schalldruck	< 70 dB(A)
Spannung	1N~230 V
Frequenz	50/60 Hz
Erforderliche Leistung	0,4 kW
Max. Nennstrom	1,5/1,7 A
Stecker	Schuko 16 A
Länge Stromkabel	ca. 2,20 m

### LDR 8 auto-clean Umlufthaube

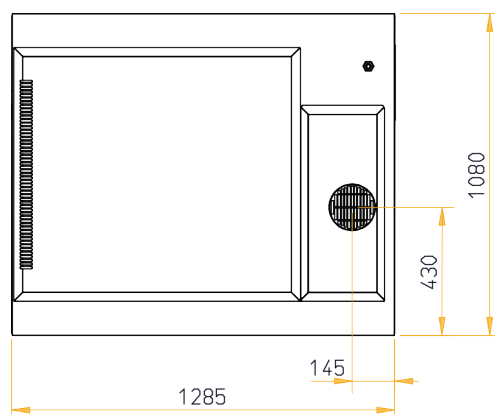

Spezifikationen und technische Daten können ohne Vorankündigung geändert werden.

Es handelt sich hierbei um Basiszeichnungen. Detailliertere technische Informationen finden Sie im Installationshandbuch auf [www.frijado.com](http://www.frijado.com).