

Simple y eficaz

Campana sin ventilación

Las características de la campana sin ventilación son tan sencillas como eficaces. Con la campana sin ventilación, no es necesario gastar tiempo y dinero en la instalación de un sistema de extracción centralizado.

Las campanas sin ventilación disponen de un avanzado proceso de filtración que elimina prácticamente todo el humo, las partículas de grasa y los olores de la corriente de aire y devuelve el aire fresco a las condiciones ambientales. Como resultado, no solo **ahorrrará en consumo de energía**, sino que también mantendrá un clima sin perturbaciones en el interior de su tienda.

Flexibilidad inigualable Con la libertad de colocar el asador en cualquier lugar dentro de su tienda, puede optimizar la configuración de ventilación en función de sus necesidades específicas.

La campana sin ventilación es un sistema de ventilación autónomo y tiene un diseño compatible con todos nuestros TDR y LDR (eléctricos).



TDR 8 M con campana sin ventilación



LDR 8 S autolimpiable con campana sin ventilación

Con campana sin ventilación

Características principales

- Elimina la necesidad de un sistema de extracción centralizado
- Extrae el humo, la grasa y los olores mediante un potente sistema de filtración
- Recircula el aire a través de cinco filtros de carbón vegetal
- Filtros de fácil acceso desde la parte frontal de la unidad
- Flexibilidad: coloque el asador en cualquier lugar de la tienda
- Nivel de ruido inferior a 70 dB
- Conexión eléctrica independiente

Características de serie

- Fácil de limpiar
- Fácil de instalar
- Diseño compatible con TDR y LDR, y unidades individuales y apiladas

Accesorios

- Filtro de carbón vegetal, juego de 5

Consulte las fichas técnicas independientes para obtener información detallada sobre el asador



TDR 5 S autolimpiable con campana sin ventilación



TDR 8 + 8 S con campana sin ventilación

TDR 5

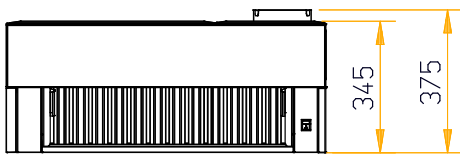
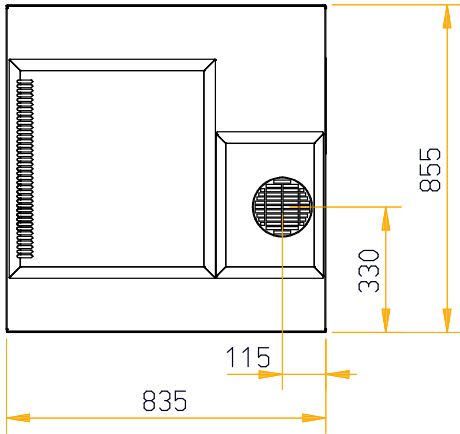

TDR 8

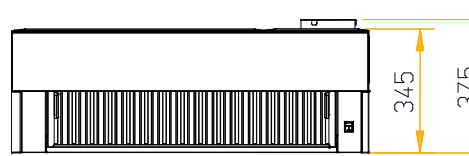
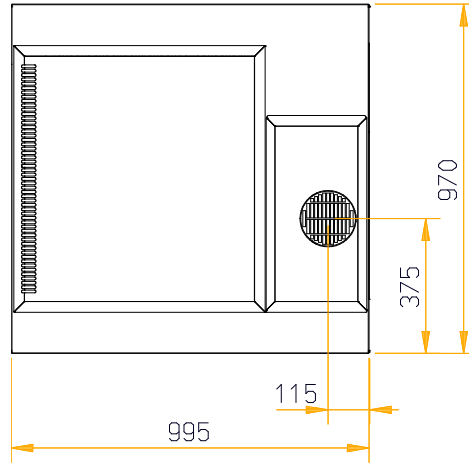

Campana sin ventilación

Dimensiones de la campana TDR 5

Ancho	835 mm
Profundidad	855 mm
Altura	375 mm
Peso neto	72 kg
Peso bruto	90 kg

Dimensiones de la campana TDR 8 | TDR 8 + 8

Ancho	995 mm
Profundidad	970 mm
Altura	375 mm
Peso neto	77 kg
Peso bruto	97 kg

Dimensiones de la campana autolimpiable TDR 5

Ancho	885 mm
Profundidad	930 mm
Altura	375 mm
Peso neto	77 kg
Peso bruto	95 kg

Dimensiones de las campanas autolimpiables TDR 8 | TDR 8 + 8

Ancho	1045 mm
Profundidad	1080 mm
Altura	375 mm
Peso neto	82 kg
Peso bruto	102 kg

Dimensiones de las campanas autolimpiables LDR 8 | LDR 8 + 8

Ancho	1285 mm
Profundidad	1080 mm
Altura	375 mm
Peso neto	90 kg
Peso bruto	125 kg

Especificaciones técnicas de las campanas TDR y LDR

Presión sonora	< 70 dB(A)
Voltaje	1 N-230 V
Frecuencia	50/60 Hz
Potencia necesaria	0,4 kW
Corriente nom. máx.	1,5/1,7 A
Enchufe	Schuko 16 A
Longitud del cable de alimentación	2,20 m aprox.

autolimpiable TDR 5

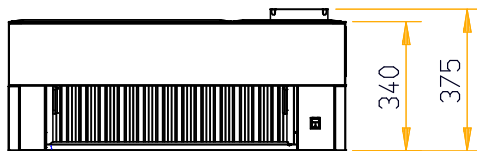
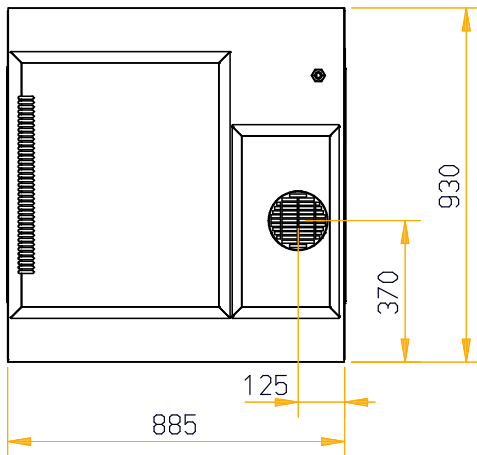

autolimpiable TDR 8

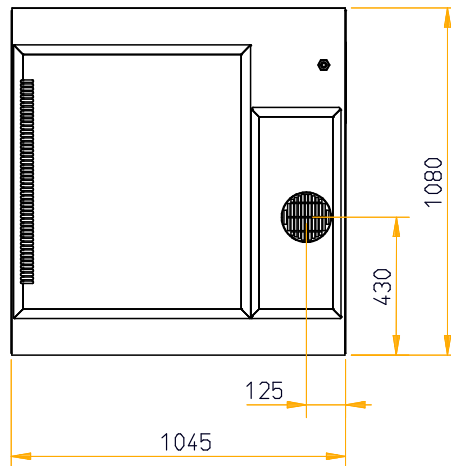

autolimpiable LDR 8

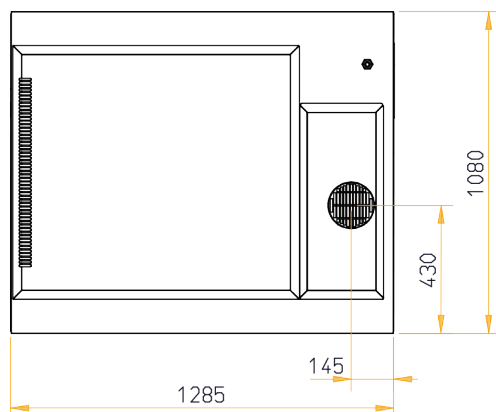

Las especificaciones y los datos técnicos están sujetos a modificaciones sin previo aviso.

Estos son planos básicos. Para obtener información técnica más detallada, consulte el manual de instalación en www.frijado.com.